

3. NATIONALES FACHFORUM
JUGENDMEDIENSCHUTZ
Workshop 2

Medienbildung in der Kita-Welt

Ein weiterer Hype oder eine Notwendigkeit?

Thomas Jaun
Schulleiter HF Kindererziehung Zug
Präsident Netzwerk Kinderbetreuung Schweiz

Spannungsfeld Medienpädagogik

Medieneuphoriker:

- Um Gefahren zu begegnen, braucht es frühe Auseinandersetzung damit
 - Medienproduzenten statt Medienkonsumenten



Medienskeptiker:

- Bewusster Gegenpol zur sonstigen Lebenskultur
- „Echte“ primäre statt künstliche sekundäre Erfahrungen stärken



Medienbildung und Kindererziehung

Legitimation im Rahmen frühkindlicher Bildung

- Von welcher Medienrealität gehen wir aus?
→ **Bezugnahme auf aktuelle Situation**
- Von welcher medialen Entwicklung gehen wir aus?
→ **Bezugnahme auf mögliche zukünftige Situationen**

Medienrealität

Medien-Nutzung von Vorschulkindern

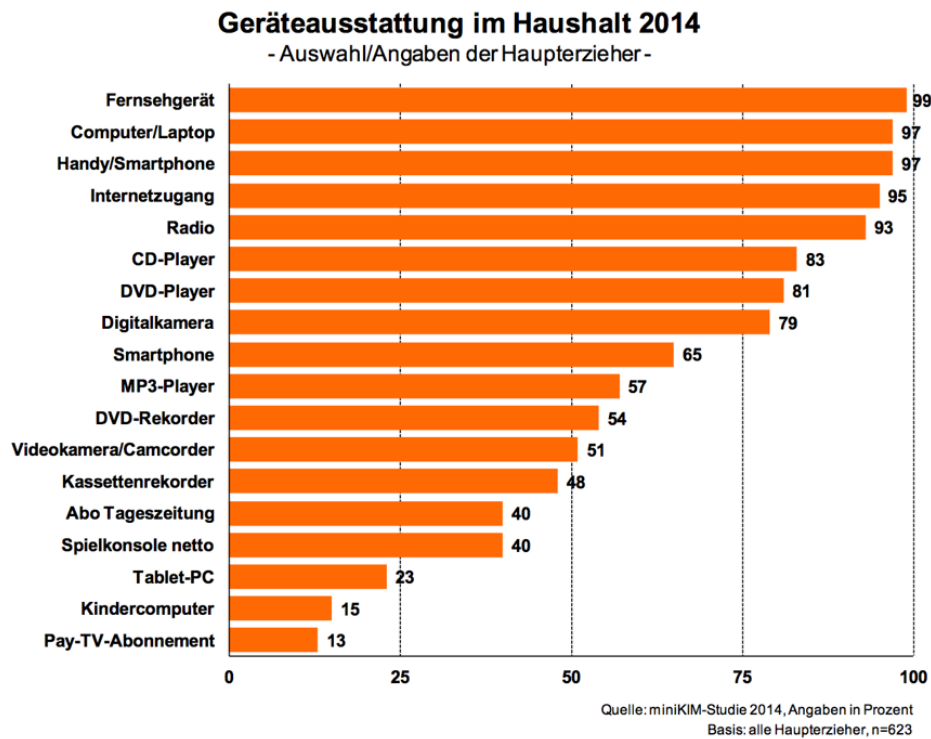

Alle gängigen Medien sind in
den meisten Haushalten
vorhanden



Für die allermeisten Kinder
gehören technologische bzw.
digitale Medien zur
Lebenswelt

Medienrealität

Medien-Nutzung von Vorschulkindern

Geschätzte tägliche Nutzungsdauer verschiedener Medien durch Kinder 2014
- Angaben der Haupterzieher -

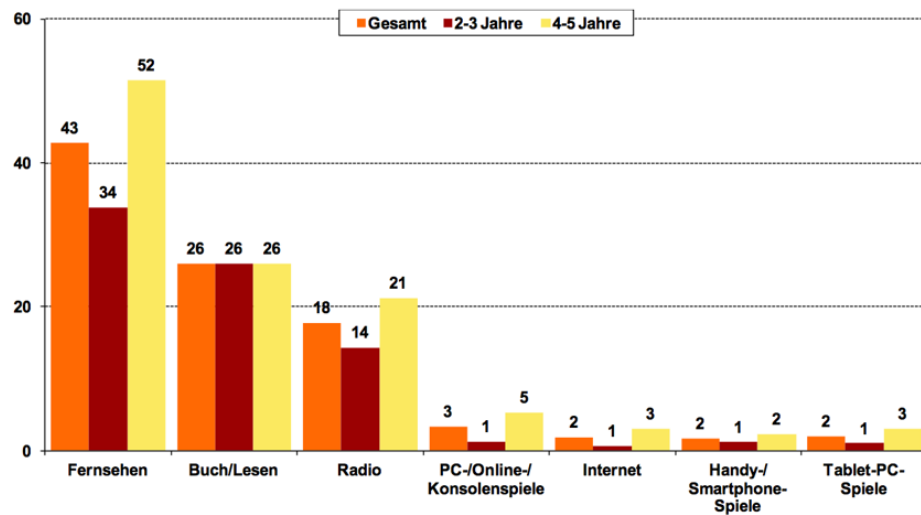

Quelle: miniKIM-Studie 2014, Angaben in Minuten
Basis: alle Haupterzieher, n=623

Fernseher und Bücher sind
meistgenutzte Medien



Die Nutzung digitaler Medien
spielt bei Kindern im
Kita-Alter eine
untergeordnete Rolle

Medienrealität

Medien-Nutzung von Vorschulkindern

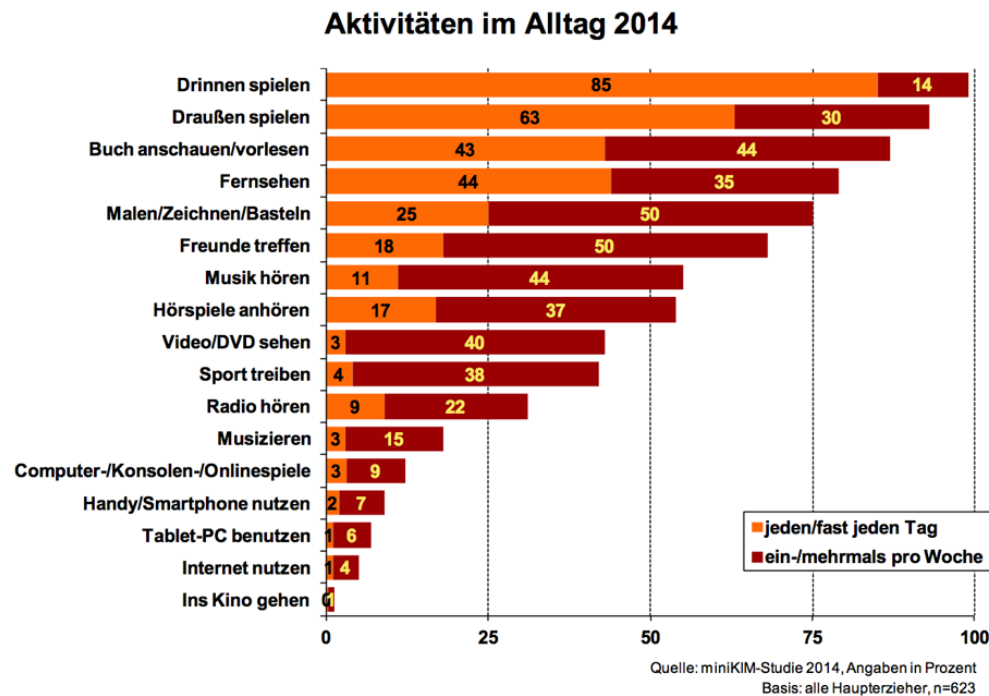

**Spielen im weitesten Sinne
(drinnen und draussen) ist die
häufigste Tätigkeit**



**Gespielt im traditionellen
Sinne wird immer noch.
Der Zugang zu den
vorhandenen digitalen
Medien ist beschränkt**

Medienrealität

Medien-Nutzung in der pädagogischen Arbeit



Einsatz für Dokumentationen
(Portfolios, Projektdokus
usw.) und Marketing

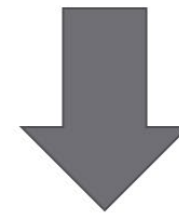

Fotos werden zur
Dokumentation und
Illustration fast überall
verwendet, Videos eher selten

Medienrealität

Medien-Nutzung in der pädagogischen Arbeit



**Einsatz zur Unterstützung der
pädagogischen Arbeit (z.B.
Videobeobachtungen.)**



**Konzepte wie Marte Meo
existieren, eine systematische
Nutzung ist dennoch selten**

Medienrealität

Medien-Nutzung in der pädagogischen Arbeit



**Einsatz digitaler Medien in
der Arbeit mit Kindern**

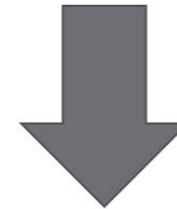

**Vereinzelt Geräte vorhanden /
oft nur ein Gerät pro Kita /
in der Regel begleitet durch
Erwachsene /
wenig Medienkompetenz bei
den Erzieher/innen**

Medienzukunft

Entwicklung geht weiter

Stichworte:

- Immer leichter Zugang zu immer mehr Daten
- Zunehmende Konvergenz
- „Digitale Logik“ wird immer mehr Basis der Steuerung unserer Lebenswelt
- Zunehmende Automatisierung, auch von kognitiven Prozessen
- Zunehmendes Risiko zur Bildung eines „Medien-Proletariats“



Medienzukunft

Anforderungen an Kompetenzen verändern sich

Stichworte:

- *Handling*: Technische Kompetenzen
- *Nutzung für eigene Zwecke*: Strategische, kreative, metakognitive Kompetenzen
- *Partizipation*: Organisatorische, soziale Kompetenzen, Vernetzungskompetenzen
- *Bewertung*: Reflexive, kognitive, metakognitive Kompetenzen
- Usw.



Medienzukunft

Kompetenzen des 21. Jahrhunderts (Henry Jenkins)

- Experimentelles Spiel
- Spiel mit Identitäten
- Modellbildung und Simulation
- Wiederverwendung von Inhalten
- Adaptives Multitasking
- Verteilte Wahrnehmung
- Kollektive Intelligenz
- Bewertung von Medieninhalten
- Transmediale Navigation
- Informationsvernetzung
- Umgang mit alternativen Normen



Kita-Welt

Kompetenzen, die Medienbildung bilden sollte (Fthenakis u.a.)

- Erfahrungen und praktische Kenntnisse im Umgang mit Medien;
- Nutzung von Medien für eigene Anliegen, Fragen und sozialen Austausch;
- Verarbeitung und Reflexion des eigenen Umgangs und eigener Erfahrungen mit Medien;
- Kenntnisse und Reflexion der Macht und Funktion von Medien.



Kita-Welt

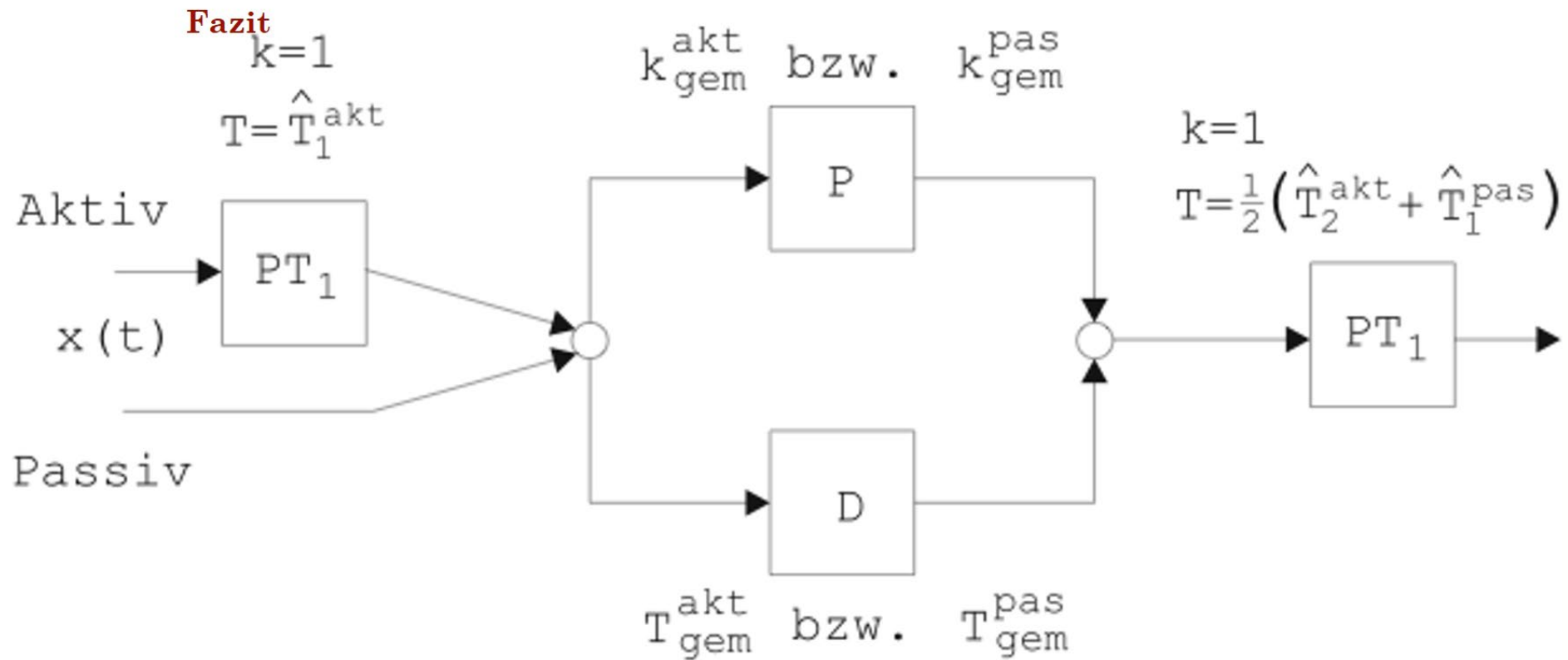

Kita-Welt

Fazit

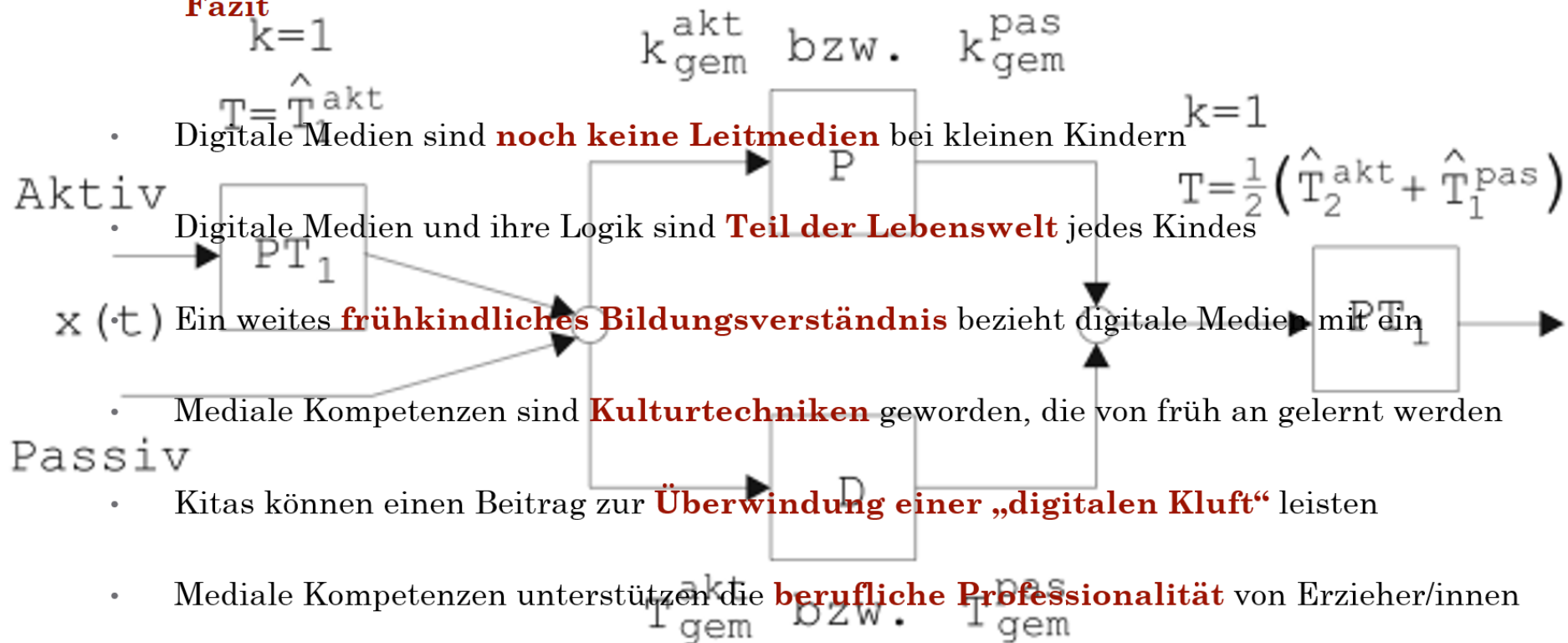

Kita-Welt

Herausforderungen

1. Information zum Abbau der Skepsis
2. Umfassende Medienkonzepte
 - Für die Arbeit mit den Kindern
 - Für die Unterstützung der pädagogischen Arbeit
3. Best Practice-Modelle
4. Medienbildung für Erzieher/innen
 - Weiterbildungen für erfahrene Erzieher/innen
 - Einbezug in die Curricula auf Stufen Sek II und tertiär

Herzlichen Dank

